

Typ 802 Zawór zwrotny System W

Opis ogólny



- Zawór szczególnie zalecany do instalacji ciepłowniczych i dla mediów agresywnych
- Stosowanie tego typu zaworu w instalacjach z pompami tłokowymi lub sprężarkami (tj. o dużych skokach ciśnienia) nie jest zalecane
- Zespół zamykania: płytka z paraboliczną krawędzią wspomaganą sprężyną; prowadzenie boczne (DN15 do DN100) lub centralne (DN125 do DN200)
- Uszczelnienie metal/metal
- Korpus epoksydowany (DN65 do DN200)
- Praca w dowolnym położeniu
- Małe straty ciśnienia, zwarta budowa
- Nie generuje uderzeń hydraulicznych

Dane techniczne i zamawianie

UWAGA:

Ciśnienia podane dla różnych kategorii płynów (L1/L2/G1/G2) nie mogą być jedynym kryterium doboru urządzenia i gwarantem poprawności działania.

W trakcie doboru konkretnego rozwiązania należy wziąć pod uwagę jego zastosowanie oraz wszystkie parametry robocze medium.

Dokumentacja zawierająca instrukcję montażu i eksploatacji jest dostępna na stronie internetowej www.socla.pl lub za pośrednictwem naszego działu technicznego.

Cale	DN	PN	PFA bar	PS bar				Kat.	Nr katalogowy
				L1	L2	G1	G2		
1 ^{1/4}	32	6/16	16	16	16	16	16	I	149B2413
1 ^{1/2}	40	6/16	16	16	16	16	16	I	149B2414
2	50	6/16	16	16	16	16	16	I	149B2415
2 ^{1/2}	65	6/16	16	16	16	15	16	I	149B2416
3	80	6/16	16	16	16	12	16	I	149B2417
4	100	6/16	16	16	16	10	16	I	149B2418
5	125	16	16	16	16	0,5	16	I	149B2439
6	150	16	16	13	16	0,5	16	I	149B2440
8	200	16	16	10	16	0,5	16	I	149B2441

Średnice DN 1/2", 3/4" i 1": patrz typ 812

- **Przylączca:** międzykołnierzowe, owiert PN patrz tabela
- **Max. ciśnienie robocze PFA dla wody** (sieci przesyłowe, zaopatrzenie w wodę, itp.): patrz tabela
- **Dopuszczalne ciśnienie robocze PS dla innych mediów:** patrz tabela
- **Temperatura pracy:**
 - min. -10°C
 - max. +200°C (DN65 do DN200: 100°C)
- **Pozycja montażu:** praca w dowolnym położeniu
- **Media:** czyste ciecze
- **Zgodność z normami:**
 - PED 97/23/CE: Dyrektywa ciśnieniowa
 - PN-EN1092-2, ASA B16.1 klasa 125RF: Owiert kołnierzy
 - PN-EN 558-1 seria 49, DIN 2501: Długość zabudowy

Wymiary

Cale	DN	B mm	C (PN6) mm	C (PN10/16) mm	Masa kg
1 ^{1/4}	32	28	78	84	0,35
1 ^{1/2}	40	31,5	88	94	0,52
2	50	40	98	109	0,73
2 ^{1/2}	65	46	118	129	1,52
3	80	50	134	144	2,17
4	100	60	154	162	3,35
5	125	90	-	194	8,55
6	150	106	-	218	12,70
8	200	140	262	273	23,40

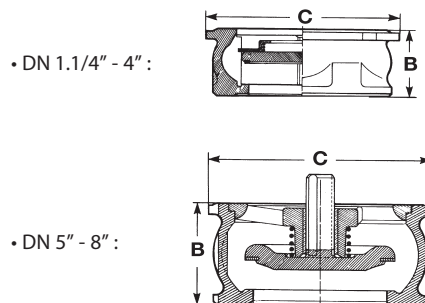

Karta katalogowa Typ 802 - Zawór zwrotny

Materiały i budowa

Nr	OPIS	MATERIAŁ	EURO	ANSI
1	KORPUS DN32 do 50	Mosiądz DZR	CuZn35Pb2Al-C	
	DN65 do 100	Żeliwo szare epoksydowane	EN-GJL-250	ASTM A 48 35 B
	DN125 do 200	Żeliwo sferoidalne epoksydowane	EN-GJS-400-15	ASTM A 536 60-40-18
2	ZAWIERADŁO DN32 do 100	Stal nierdzewna	X2CrNiMo17-12-2	ANSI 316L
	DN125 do 200	Żeliwo szare epoksydowane	EN-GJL-250	ASTM A 48 35 B
3	SPRĘŻYNA	Stal nierdzewna	X10CrNi18-8	ANSI 302
4	PROWADNICA DN32	Stal nierdzewna	X2CrNiMo17-12-2	ANSI 316L
	DN40 do 100	Stal nierdzewna	X2CrNi18-9	ANSI 304L
	DN125 do 200	Żeliwo szare epoksydowane	EN-GJL-250	ASTM A 48 35 B
5	TULEJA DN125 do 200	Brąz	CuSn12-C	

• DN 1.1/4" do 4" :

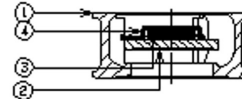

• DN 5" do 8" :

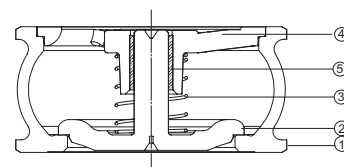

Charakterystyka pracy

DN	Ciśnienie otwarcia [mm/H ₂ O]			Kv	ζ		
	↑	↓	↔				
1 ^{1/4}	32	190	130	160	30	18,0	5,0
1 ^{1/2}	40	200	120	160	40	28,0	5,1
2	50	210	110	155	50	40,1	6,1
2 ^{1/2}	65	210	100	155	55	72,5	5,3
3	80	226	95	160	65	111,0	5,2
4	100	235	75	205	80	182,0	4,7
5	125	335	75	205	130	302,0	4,2
6	150	360	70	215	145	370,0	5,8
8	200	515	105	310	205	546,0	8,4

Wykres temperatura/ciśnienie

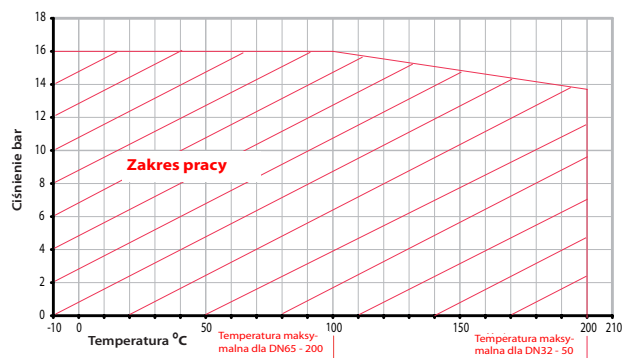

Wykres strat ciśnienia

- Linia ciągła - zawór całkowicie otwarty
- Linia przerywana - zawór w trakcie otwierania

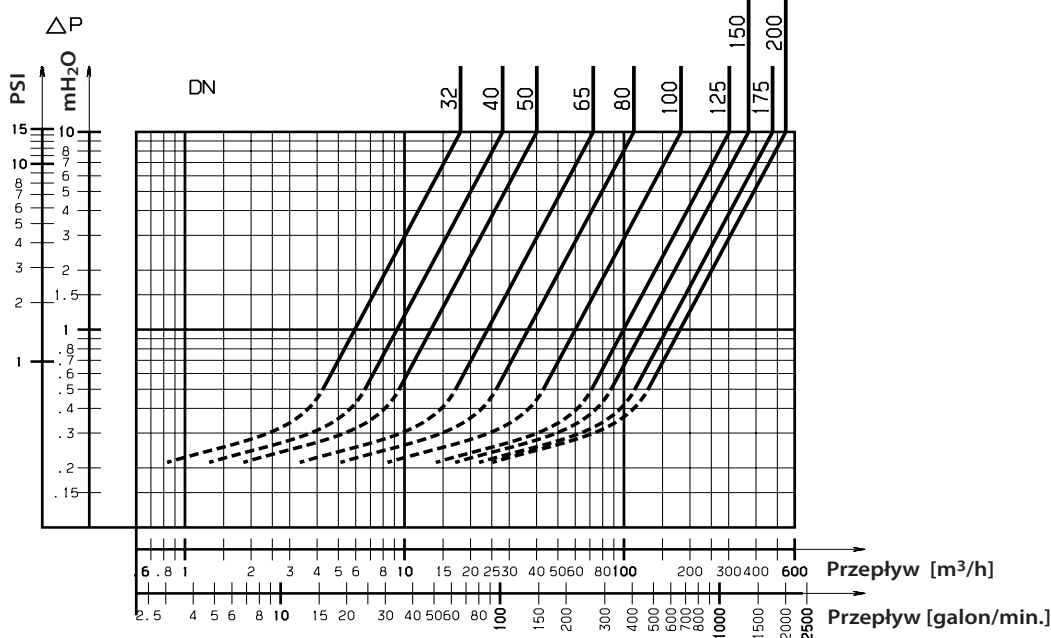

Montaż

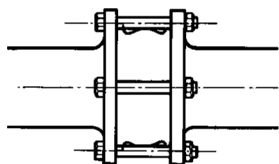

Watts Industries nie ponosi odpowiedzialności za możliwe błędy w katalogach, broszurach i innych materiałach drukowanych. Watts Industries zastrzega sobie prawo do wprowadzania zmian w produktach bez uprzedzenia. Dotyczy to również produktów już zamówionych. Zamienniki mogą być dostarczane bez dokonywania jakichkolwiek zmian w specyfikacjach już uzgodnionych. Wszystkie znaki towarowe w tym materiale są własnością odpowiednich spółek. Wszystkie prawa zastrzeżone.